

Bedienungsanleitung LA GARD 1947

Mechanisches Kombinationsschloss



Abbildung 1
Zahlenknopf



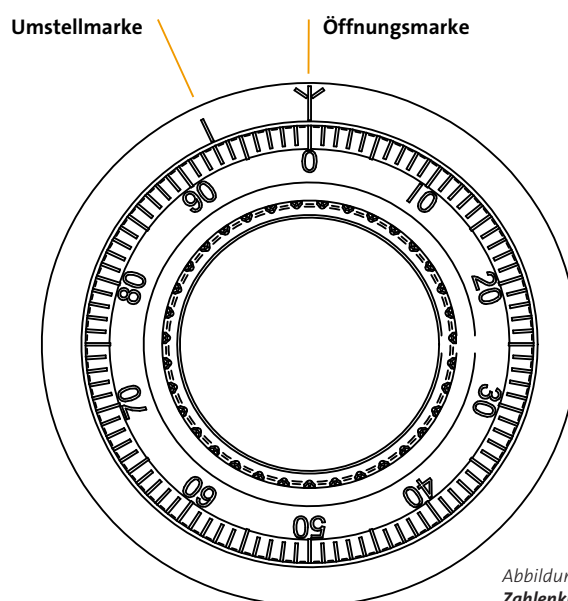

1 Wichtige Hinweise

- Die Schlossmechanik läuft leichtgängig. Gewaltanwendung, insbesondere beim Einführen des Umstellaktivators, ist zu vermeiden.
- Die Verwendung eines falschen Umstellaktivators (z. B. Aktivator für 4 Scheiben-Kombinationen bei 3 Scheiben-Kombinationen oder umgekehrt) kann zu Schäden am Schloss führen.
- Das Schloss darf nicht gefettet werden.
- Das Schloss darf nur von Fachpersonal eingebaut werden. Bei Manipulationen an Schlossteilen erlischt jeglicher Gewährleistungsanspruch.
- Sicherheitshinweis: Werkscode sofort umstellen. Keine persönlichen Daten wie z. B. Geburtstage oder Telefonnummern als Code verwenden. Code sicher aufbewahren.
- Drehen Sie den Zahlenknopf stets langsam. Sie dürfen beliebig oft anhalten. Stoppen Sie bei der jeweils letzten Umdrehung, wenn die entsprechende Geheimzahl exakt unter der Öffnungsmarke steht. Falls Sie zu weit gedreht haben, kann dieser Fehler nicht durch Zurückdrehen korrigiert werden. In diesem Fall müssen Sie den ganzen Einstellvorgang neu beginnen.

Wenden Sie niemals Gewalt an!

2 Öffnen des Schlosses (Öffnungsmarke benutzen)

Das Schloss ist auf 10 – 20 – 30 – 40 eingestellt (wurde vom Tresorhersteller ein anderer Code eingestellt, so ist dieser dem Kunden mitzuteilen):

- 5 x  Zahlenknopf nach **rechts** drehen, bis die erste Zahl „10“ zum fünften Mal exakt unter der Öffnungsmarke steht.
- 4 x  Zahlenknopf nach **links** drehen, bis die zweite Zahl „20“ zum vierten Mal exakt unter der Öffnungsmarke steht.
- 3 x  Zahlenknopf nach **rechts** drehen, bis die dritte Zahl „30“ zum dritten Mal exakt unter der Öffnungsmarke steht.
- 2 x  Zahlenknopf nach **links** drehen, bis die vierte Zahl „40“ zum zweiten Mal exakt unter der Öffnungsmarke steht.
-  Zahlenknopf nach **rechts** bis zum Anschlag drehen. Unter der Öffnungsmarke steht anschließend eine Zahl zwischen 90 und 0, das Schloss ist offen.

3 Verschießen des Schlosses

Drehen Sie den Zahlenknopf mindestens fünf Umdrehungen nach **links**.

4 Umstellen auf neue Geheimzahlen (Umstellmarke benutzen)

Vor dem Einstellen einer neuen Kombination öffnen Sie die Tresortür und verschließen das Schloss (Riegel ausfahren). Dann stellen Sie die alten Geheimzahlen auf die Umstellmarke, zum Beispiel:

10 – 20 – 30 – 40

5 x **rechts** bis die „10“ exakt unter der Umstellmarke steht

4 x **links** bis die „20“ exakt unter der Umstellmarke steht

3 x **rechts** bis die „30“ exakt unter der Umstellmarke steht und

2 x **links** bis die „40“ exakt unter der Umstellmarke steht.



Abbildung 2
Umstellaktivator





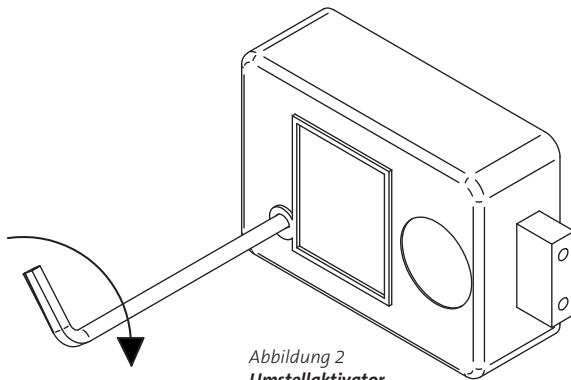

Abbildung 3
Umstellauflkleber

Jetzt führen Sie den Umstellaktivator (Abb. 2) mit dem langen Ende vorsichtig bis zum Anschlag in die Aktivatoröffnung an der Tür-Innenseite ein und drehen den Aktivator ca. 90° **rechts** herum bis zum Anschlag.

Bei Verwendung des Umstellauflklebers (Abb. 3) sind die Positionen des Umstellaktivators einfach zu erkennen. Falls sich der Umstellaktivator nicht drehen lässt, ist bei obiger Einstellung ein Fehler unterlaufen. Entnehmen Sie den Umstellaktivator und beginnen den Einstellvorgang auf die Umstellmarke erneut. **Wenden Sie keine Gewalt an!**

Nach Drehung des Umstellaktivators bis zum Anschlag können Sie am Zahlenknopf eine neue Kombination einstellen. Die Zahlen der neuen Kombination sollten mindestens vier Ziffern auseinander liegen. **Die vierte Zahl muss größer als 20 sein!**

- 5 x  Zahlenknopf nach **rechts** drehen, bis die erste Zahl zum fünften Mal exakt unter der Umstellmarke steht.
- 4 x  Zahlenknopf nach **links** drehen, bis die zweite Zahl zum vierten Mal exakt unter der Umstellmarke steht.
- 3 x  Zahlenknopf nach **rechts** drehen, bis die dritte Zahl zum dritten Mal exakt unter der Umstellmarke steht.
- 2 x  Zahlenknopf nach **links** drehen, bis die vierte Zahl zum zweiten Mal exakt unter der Umstellmarke steht.

Falls zu weit gedreht wurde, korrigieren Sie diesen Fehler nicht durch Zurückdrehen, sondern beginnen den Einstellvorgang von vorne.

Nachdem der Code richtig eingestellt wurde, drehen Sie den Umstellaktivator ca. 90° nach **links** bis zum Anschlag zurück und ziehen den Aktivator dann vorsichtig aus dem Schloss.

Das Schloss ist jetzt auf die neue Kombination eingestellt.

Hinweis

Prüfen Sie bei offener Tür mehrmals das einwandfreie Öffnen des Schlosses!

Achtung

Alle Einstellungen nur bei geöffneter Tür vornehmen und kontrollieren!

Jede Art der Vervielfältigung oder Übertragung der Software oder dieses Dokuments ist auch auszugsweise ohne die ausdrückliche schriftliche Zustimmung von Gunnebo Deutschland untersagt, sei es auf elektronische oder mechanische Art, mit Hilfe der Fotokopie, der Aufzeichnung oder eines sonstigen Speicherungs- oder Archivierungssystems.

Die Informationen in diesem Dokument können jederzeit ohne Vorankündigung geändert werden. Sollten Sie in diesem Dokument auf Fehler stoßen, wenden Sie sich bitte an Gunnebo und geben Sie die Fehler unter der E-Mail-Adresse info@gunnebo.de schriftlich bekannt. Gunnebo übernimmt keine Haftung für eventuelle Fehler in diesem Dokument.